

交叉滾子導軌 · 球導軌

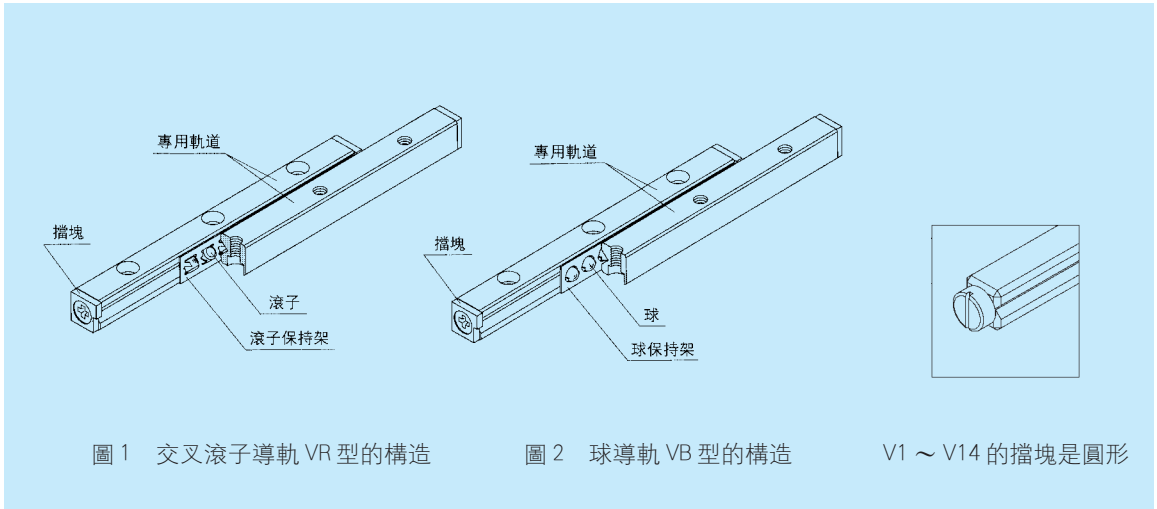

交叉滾子導軌VR型，是利用獨特的滾子保持方法增加了滾子的有效接觸長度，將使滾子節距間隔變短了的滾子保持架R型，與特殊熱處理後精密研磨加工了的專用軌道V型組合起來的，具有高剛性·高精度·小型的有限型式的直線運動系統。

它被廣泛使用在OA機器及其周邊機器、種種測定器、印刷基板開孔機等精密機器，或光學測試儀、光學工作台、操縱機構、X射線裝置等的滑座部分。

球導軌VB型是用短節距間隔將精密鋼球保持起來的球保持架B型，與專用軌道V型組合在一起的，具有低摩擦·高精度的有限型式的直線運動系統。